



第
48
回

みやぎ 2025

全国育樹祭

次世代へ みどりのかけ橋 森づくり

第48回全国育樹祭開催記念行事

みやぎ2025 森林・林業・環境 機械展示実演会

出 展 概 要

会期：令和7年10月5日（日）～ 6日（月）

会場：宮城県 仙台塩釜港（石巻港区）雲雀野地区
（宮城県石巻市雲雀野町二丁目15-3外）

主催

宮城県、一般社団法人林業機械化協会
後援（依頼予定）

石巻市、東北森林管理局、

全国森林組合連合会、一般社団法人全国木材組合連合会、
全国素材生産業協同組合連合会、林業・木材製造業労働災害防止協会、
森林利用学会、国産材を活用し日本の森林を守る運動推進協議会、
森林を活かす都市の木造化推進協議会、全国国有林造林生産業協議会、
その他宮城県内林業関係団体

はじめに

一般社団法人林業機械化協会は、昭和56年から林業機械の展示・実演会を開催して参りました。今年度は第48回全国育樹祭開催記念行事として宮城県と共催で開催します。

この展示実演会は、協会会員のメーカー等が開発・改良した機械や輸入した機械《高性能林業機械をはじめチェーンソー、刈払機、林内作業車、木材破碎機等森林バイオマスの有効活用のための機械やチェーンソー防護衣等の安全装備等まで》を多数展示・実演し、関係者及び一般の方々にその性能を紹介するとともに、森林・林業・環境機械の普及とその安全使用を促進することを目的として開催するものです。

本会は、屋外で現場さながらの実演をお見せできる我が国最大規模の森林・林業・環境機械の展示実演会です。是非とも多くの皆様にご出展いただき、林業機械化推進の大きな契機となるよう期待しています。

目次

目次	1
開催概要	2
会場案内	3
1 会場案内図	
2 会場アクセス	
3 会場配置図	
スケジュール	6
1 全体予定	
2 搬入搬出、設営撤去	
運営管理事項	8
1 個人情報の取扱い	
2 事故防止への対応	
3 イベント保険の加入	
4 出展に関する留意（規制）事項	
5 広報活動	
6 みどりの大使の訪問	
7 アンケート調査	
8 重機への恐竜の装飾	
9 経費の請求	
各種申込み	13
1 出展の申込み	
2 最新の林業機械掲載の申込み	
3 木材調達・処分の申込み	
4 ブース設営の申請	
5 火気使用・危険物の届出	
6 搬入・搬出車両証の申込み	
7 追加備品、軽油・灯油の申込み	
8 弁当の申込み	
提出書類	35

【開催趣旨】

ハーベスタ、フォワーダ等の高性能林業機械をはじめ、チェーンソー、払機等の小型林業機械、木材破碎機等森林バイオマスの有効利用のための機械、環境保全や安全に資する機械、機具、機材等を展示・実演し、その性能を紹介するとともに、森林・林業・環境機械の普及とその安全使用の促進を図る

【名称】

第48回全国育樹祭開催記念行事
みやぎ2025森林・林業・環境機械展示実演会

【会期】

令和7年10月5日(日)～10月6日(月)【2日間】
・オープニングセレモニー：10月5日(日) 9:00～ 9:40
・展示実演会：10月5日(日) 9:00～16:30
6日(月) 9:00～15:00

【会場】

仙台塩釜港（石巻港区）ひばりの雲雀野 地区 ひばりの
（〒986-0841 宮城県石巻市雲雀野町二丁目15-3外）

【主催】

宮城県、一般社団法人林業機械化協会

【後援（依頼予定）】

石巻市、東北森林管理局、全国森林組合連合会、一般社団法人全国木材組合連合会、全国素材生産業協同組合連合会、林業・木材製造業労働災害防止協会、森林利用学会、国産材を活用し日本の森林を守る運動推進協議会、森林を活かす都市の木造化推進協議会、全国国有林造林生産業協議会、その他宮城県内林業関係団体

【出展社数（過去3回平均）】

74社

【来場者数（過去3回平均）】

16,400人

1 会場案内図

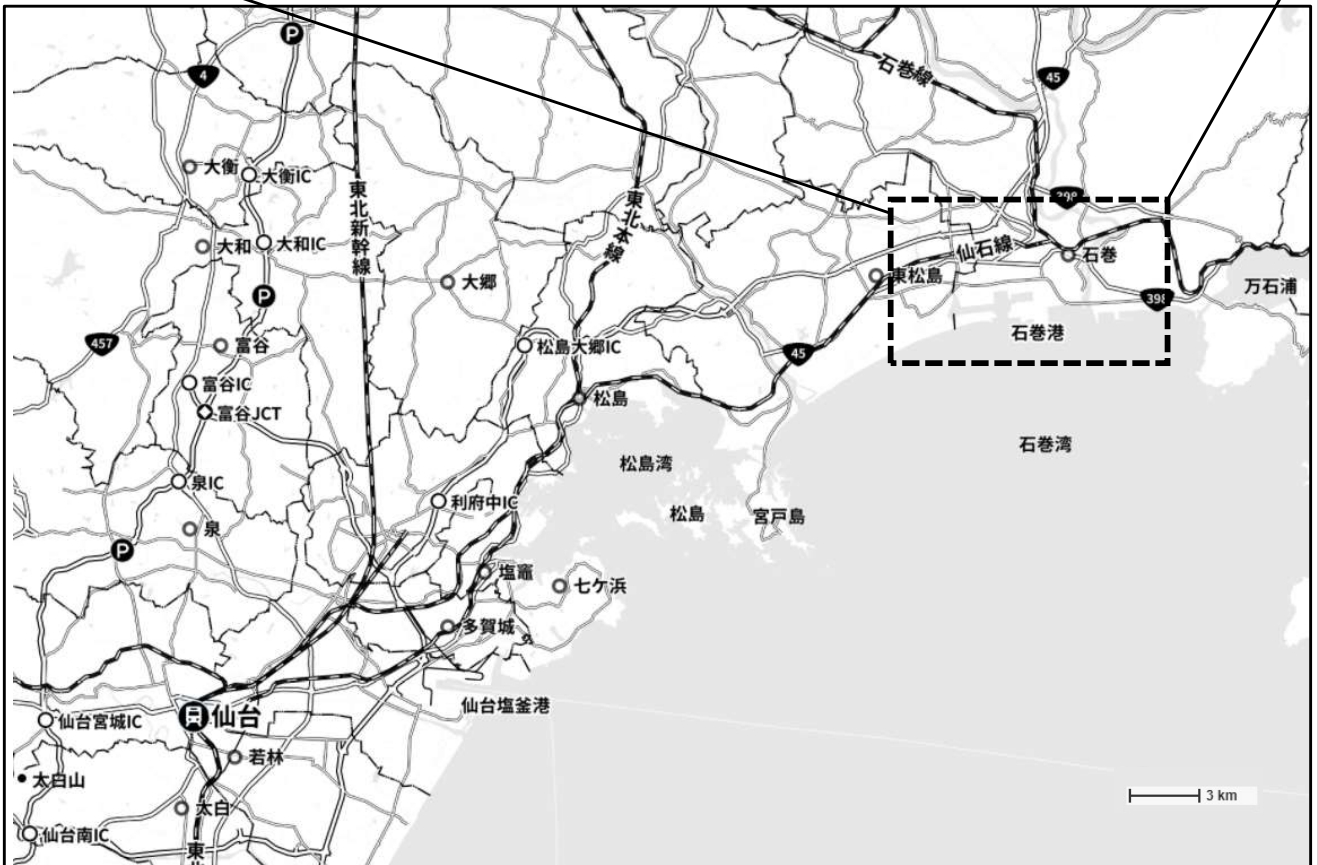

2 交通アクセス

2-1 車を利用

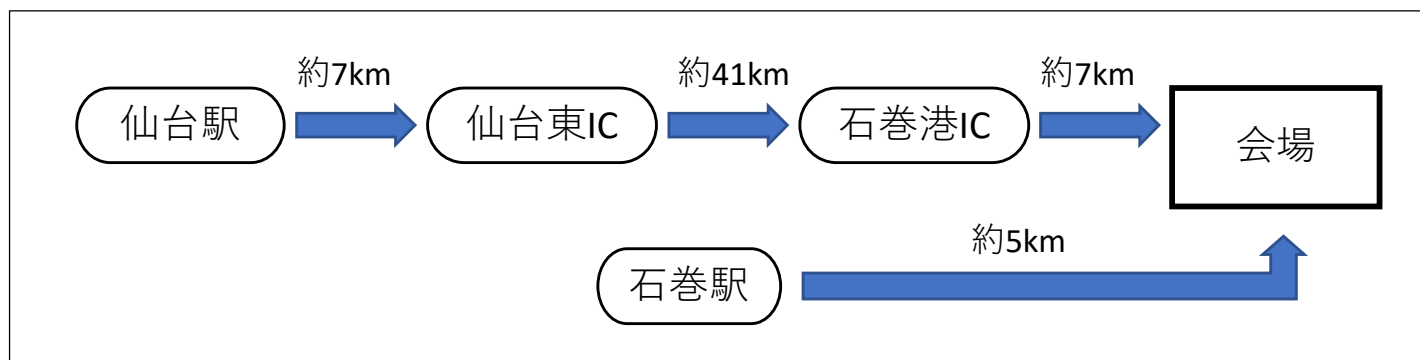

2-2 公共交通機関

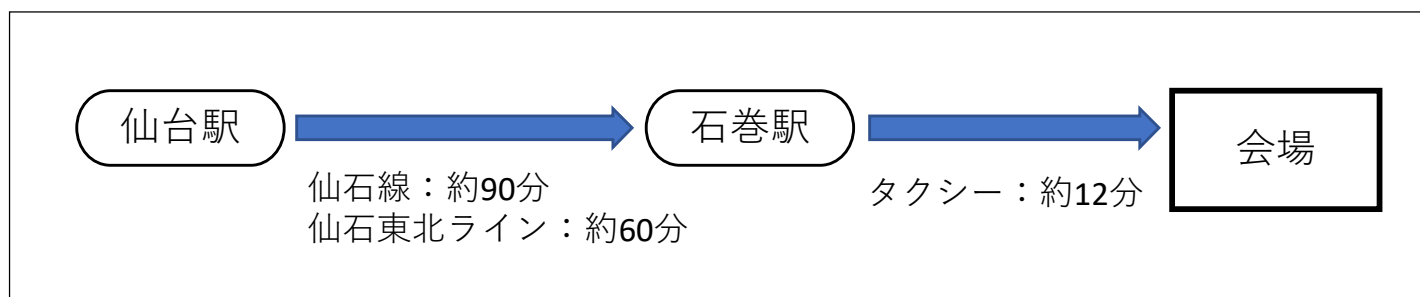

2-3 シャトルバスを利用

仙台市内から、シャトルバスの運行を予定しています。
(運行経路は決まり次第、お示しします。)

3 会場配置図



1 全体予定表

	全体	出展社	
		作業	申請
令和6年 3月	出展社募集開始 3月13日(木)		
		出展申込書作成	
		最新の林業機械掲載申込作成	
4月			出展申込期限4月11日(金)
			最新の林業機械掲載申込期限4月11日(金)
		木材調達・処分申込書作成	
		最新の林業機械原稿作成	
5月	出展社説明会(WEB) 5月13日(火) 出展社小間割決定		
	出展社説明会(現地) 5月15日(木)		
			木材調達・処分申込期限5月22日(木)
			最新の林業機械原稿提出期限5月22日(木)
6月		建築物・工作物許可申込作成	
		リーフレット、見どころ原稿作成	
		木材納品場所申請作成	
			ブース設営申込期限6月23日(月)
			リーフレット、見どころ原稿提出期限6月26日(木)
			木材納品場所申込期限6月26日(木)
7月	建築物許可申請 7月上旬	火気使用・危険物届出作成	
	ポスター等配布 7月下旬		
			火気使用・危険物届出申込期限7月24日(木)
8月	火気使用・危険物届出	搬入・搬出車両申込作成	
			搬入・搬出車両証申込期限8月28日(木)
9月	建築物・工作物確認申請 9月上旬		
	搬入・搬出車両証発行9月上旬	追加備品申込作成	
		軽油・灯油申込作成	
		弁当申込作成	
			追加備品申込期限9月11日(木)
			軽油・灯油申込期限9月11日(木)
		弁当注文期限 未定	
10月	搬入・設営 10月2日(木)～4日(土)		
	開催日 10月5日(日)～6日(月)		
	撤去・搬出 10月7日(火)～8日(水)		
備考			

1 個人情報の取扱い

1-1 運営事務局における出展社情報の取扱い指針

- 本実演会に関連して取得した個人情報は、本実演会の主催者である、宮城県、一般社団法人林業機械化協会（以下「運営事務局」という。）にて厳重に管理します。なお、本実演会のために運営事務局が契約する委託先に下に掲げる利用目的に限り本情報を提供することがあります。
- 委託先では、特定個人情報取扱基本方針に則り、「行政手続における特定の個人を識別するための番号の利用等に関する法律」「個人情報の保護に関する法律」及び「特定個人情報の適正な取扱いに関するガイドライン（事業者編）」を遵守して、特定個人情報等の適正な取扱いを行います。
- 第48回全国育樹祭開催記念行事 みやぎ2025森林・林業・環境機械展示実演会において取得した個人情報は、下の利用目的以外には利用しません。

個人情報の利用目的	森林・林業・環境機械展示実演会に関連する各種情報の提供
-----------	-----------------------------

1-2 出展社における個人情報の取扱いについて

- 出展ブースにおける個人情報の取扱いについて、次の要件に沿った十分な配慮をお願いします。

① 利用目的の開示	名刺の取得やアンケートの記帳などにより来場者の個人情報を取得する場合は、利用目的を明示
② 管理責任	取得した個人情報の管理については出展社の管理・責任
③ その他、個人情報保護法の遵守	本人の承諾を得ずに、個人情報を第三者に提供することは禁止 個人情報の取扱いについては法令を遵守

1-3 出展ブースにおける個人情報取扱いに関する案内の掲示例

- 個人情報取扱いに関する案内を出展ブースに掲載することを推奨しています。案内を掲示される際には、次の掲示例を参考にしてください。

< 掲示例 >

弊社はお預かりする個人情報を厳正に取り扱うため、個人情報に関する法令および関連法規、国が定める指針、その他の規範を遵守します。また、以下のように必要な措置を講じ、管理取扱いには十分に注意します。

① 利用目的

- 出展物に関して、弊社よりご連絡を差上げるため。
- 弊社の製品やサービスのご案内をするため。

② 第三者提供の有無

- 弊社では、承諾がない限り、収集した個人情報を第三者に提供しません。

③ セキュリティ

- 弊社は、個人情報への不正アクセス、紛失、破壊、改ざん、漏洩を防止するため、適切かつ合理的な安全管理策を講じます。

④ 開示・訂正

- 弊社では、個人情報の開示・確認・訂正・利用停止・削除をご本人が希望される場合には、ご本人確認をさせていただいた上で、対応します。

個人情報管理責任者

〇〇株式会社 〇〇部 担当〇〇 電話：〇〇-〇〇〇 E-mail：〇〇〇@〇〇〇.co.jp

2 事故防止への対応

2-1 盗難・損害等への対応

- 運営事務局は、10月1日（水）から10月8日（水）18時までの間、会場の管理・保全のために24時間警備員を配置します。
- 天災、火災、盗難、紛失その他によって人身および物品に対する傷害・損害が生じた場合、その責任を負いません。ブース内の貴重品類の管理にはご注意ください。
- 会場内において、出展社の過失・無過失によって生じた人身および物品に対する傷害・損害については、当事者同士で協議の上、賠償などの対応を行ってください。
- 出展社は会期中、自社ブース内を無人にすることのないようにしてください。
- 万が一、事故・急病などの問題が発生した場合は、速やかに運営事務局にご連絡ください。

2-2 事故防止措置及び責任

- 運営事務局は、出展社ならびに来場者の安全上の配慮から、天災その他のやむを得ない事情により会期の変更、または開催を中止することがあります。また、これによって生じた経費、物品などの損害に対して補償は行いません。
- 出展社は、展示物の搬入から搬出までの間、事故防止に努めてください。また、運営事務局は、事故発生防止のための作業の改善、作業の制限及び中止を求める場合があります。

3 イベント保険への加入

- 運営事務局では、イベント主催者の運営上（開催日のみ）の不備により生じた事故により、来場者のケガや物品の損傷をカバーする保険（施設賠償責任保険）に加入します。出展社は、来場者等に対する賠償及び展示物の損傷に対する保険に加入してください。
- 現在、保険に加入中の場合は、以下の項目を賠償の範囲としているか、事前に参加保険会社等にご確認ください。
 - 保険加入確認事項
 - ①搬入・搬出時・展示中(デモ操作中等)における第三者への賠償に対する補償
⇒施設賠償責任保険
 - ②輸送中、展示中の展示物の損傷及び盗難に対する補償
⇒動産総合保険、運送保険
 - ③実演会に使用する出展社の設備(テント、ハウスや備品等)
⇒動産総合保険
 - ④実演会に参加されるスタッフの怪我に対する補償
⇒労災総合保険、傷害保険

4 出展に関する留意（規制）事項

4-1 共有スペースでの規制

- アンケートのお願い、チラシやノベルティの配布などを共有スペースで行うことは謹慎します。は自社の出展区画内で行ってください。
- 出展区画周囲の共有スペースに来場者を滞留させることは避けてください。自社の出展区画の来場者の誘導、整理、周囲の共有スペースでの通路確保は出展社にて行ってください。危険と判断される場合などは、運営事務局から改善をお願いすることがあります。
- 自社の出展区画以外に展示物、備品などの物を置くことはできません。また、ストックヤードの用意はありません。

4-2 音量規制

- 運営事務局では定期的に音量調査を行います。明らかに耳障りな音量の放送等で、近隣の施設、出展社や来場者の迷惑となっていると認めた場合、運営事務局から改善をお願いします。

4-3 無線機の使用

- 連絡業務に使用する無線機、デモンストレーションに使用するワイヤレスマイク等は電波法に基づいた登録済みのものを使用してください。

4-4 飲食物提供に関する規制

- 来場者に飲食物を提供する場合は、事前に保健所への申請が必要となります。出展社にて個別に申請いただきますようお願いいたします。ただし、個別包装された菓子類や飲料を提供する場合は、申請の必要はありません。

4-5 取材・撮影の規制

- 運営事務局では来場者による撮影を特に規制しません。機材、製品やデザイン保護など撮影を規制する必要がある場合は、看板を設置するなど各社にて対応ください。また、運営事務局の撮影スタッフが取材・撮影を行いますので、ご協力をお願いします。
- 報道関係者には腕章等の目印を掲示していただきます。報道関係者は独自に取材・撮影を行いますので、差支えないかぎりご協力ください。

4-6 ゴミ処理

- 展示会終了後は、ゴミ等を残すことのないようにお願いします。
- ゴミ・残材等の廃棄物は、原則、すべて自社にて処分ください。処分に使用するゴミ袋等は出展社がご用意ください。
- 出展社が会場にゴミ・残材等を放置した場合、処理に要した費用を出展社にご負担いただきます。
- 会場に設置しているゴミ箱は、来場者用ですので、出展社は使用できません。

4-7 その他の留意事項

- 開催準備から撤去までの間、運営事務局との連絡・調整を行う責任者を定めてください。
- 展示実演により、出展区域内に穴や轍等が生じた場合には、出展社の責任で現地復旧を行ってください。
- 出展社が会場内外の物品を損壊した場合には、必ず運営事務局にお申し出下さい。
- 不十分な現地復旧や損壊に係る修理や代用品の調達等に要した経費は、別途請求させていただきます。
- 会場内は**全面禁煙**とします。吸い殻等のポイ捨て等喫煙マナーの遵守を関連会社も含めて徹底してください。なお、開催期間中は会場内に喫煙場所を設置する予定です。

5 広報活動

- 運営事務局が行う広報活動は以下のとおりです。

ポスターの作成	ポスターを作成。国、都道府県、林業関係団体に送付し、掲示の協力を依頼
招待券・チラシ（PDF版）の作成	招待券・チラシ（PDF版）を作成し、顧客配布用として出展社等に提供
林業関係団体への協力要請	林業中央団体及び宮城県の林業・木材・土木の関係団体に対して来場誘致の協力を依頼
パブリシティ	日刊紙、業界紙に対して、展示実演会の情報を準備段階から提供し、取材誘致に向けたパブリシティ活動を実施
協会の月刊誌、HPによる告知	協会発行の月刊誌に随時、展示実演会の記事を掲載 協会のHPにおいて最新の展示実演会情報を配信
リーフレット等による告知	展示実演会会場で来場者に配付する「リーフレット」において出展内容を紹介

6 みどりの大使の訪問

- みどりの大使（ミス日本）が来場して、希望のあった出展社様を訪問し、機械等の操作、展示物の見学等を行う予定です。訪問の日時については、後日お知らせします。
- 1社当たり、10分程度を予定し、22,000円（税込）の経費がかかります。
- 来訪時にみどりの大使を撮影した写真等については、個別の商品PRでの使用は不可です。当日や後日の広報媒体・社内報・社外報・WEBなどにおいて、【2025年の展示実演会での様子】であることを明記して、非営利の報告として利用して下さい。
- 有料商品の販売PRや告知、会社CMなどにミス日本の写真を利用することは、営利になるため、別途、一般社団法人ミス日本協会との広告契約が必要となりますので、ご注意下さい。

7 アンケート調査

- より良い展示実演会にするために、来場者アンケートを実施します。その中で、来場者からの評価が最も高かった出展社様については、次年度の開会式においてその努力を讃えて表彰状を贈呈するとともに、来年度の「最新の林業機械」の表紙に掲載させていただく予定です。

8 スタンプラリー（検討中）

来場者が会場をくまなく巡るようなイベントを検討中

9 経費の請求

- 展示実演会に要した経費の請求は、展示実演会終了後、「請求書」を送付しますので、出展社は、「請求書」に記載された請求額を指定口座に振込みください。
- 振込手数料、被仕向送金手数料、円為替取扱手数料など振込に係る手数料については、出展社にて負担願います。
- 請求内容は、出展料、木材調達・処分料、ブース設営申請料（申請に該当とする社のみ）、追加備品料、軽油・灯油料等です。なお、最新の林業機械掲載料は別途請求となります。

掲載頁	提出書類名	提出期限	提出先	申込書頁	備考
14	出展申込書 ①～③	4月11日 (金)	林業機械化協会	35	全社提出
18	最新の林業機械掲載申込書	4月11日 (金)	林業機械化協会	38	
19	木材調達・処分申込書	5月22日 (木)	林業機械化協会	39	
18	最新の林業機械原稿の提出	5月22日 (木)	林業機械化協会	---	
20	ブース設営申請書①② (全社) ③④ (建築物・工作物)	6月23日 (月)	アクティオ	40	全社提出 ※
15	リーフレット及び見どころ原稿の提出	6月26日 (木)	林業機械化協会	---	全社提出
19	木材納品場所申込書	6月26日 (木)	林業機械化協会	44	
28	火気使用・危険物届出書	7月24日 (木)	アクティオ	45	発電機、 火器使用
30	搬入・搬出車両証等申込書	8月28日 (木)	林業機械化協会	46	
33	追加備品申込書	9月11日 (木)	アクティオ	47	
33	軽油・灯油申込書	9月11日 (木)	アクティオ	48	
34	弁当注文書	9月18日 (木)	アクティオ	49	

※ブース設営申請書の③及び④は、建築物・工作物確認申請に該当する場合のみ。

区分	お問い合わせ先
<ul style="list-style-type: none"> ・展示実演会全般 ・出展料及び出展申込み ・搬入出車両及び車両の駐車 ・木材の調達及び処分 ・最新の林業機械 	一般社団法人林業機械化協会 担当：和佐、寺澤 〒112-0004 東京都文京区後楽1-7-12 林友ビル2階 TEL：03-5840-6217 / FAX：03-5840-6218 メールアドレス：tenji@rinkikyo.or.jp
<ul style="list-style-type: none"> ・ブースの設営 ・建築物・工作物申請 ・火気使用・危険物の持込み 	株式会社アクティオ 担当：相澤 〒103-0027 東京都中央区日本橋3-12-2 朝日ビルディング8F TEL：03-6854-2020 / FAX：03-6854-2024 電子メール：aizawa-mizuki@aktio.co.jp
<ul style="list-style-type: none"> ・追加備品 ・軽油灯油 ・弁当の注文 	株式会社アクティオ 担当：石塚 〒103-0012 東京都中央区日本橋堀留町1-1-7 西田ビル4F TEL：03-6262-7435 / FAX：03-6262-7436 電子メール：ringyoten-support@jei-m.com

1-1 出展料（税込み）

単位：(円)

区画区分		展示面積等	会員料金	非会員料金
小規模		テント1張分19.4㎡ (5.4m×3.6m)	189,500	339,100
中規模		テントを含む展示実演面積 200㎡以下	481,000	947,400
大規模	基本額	テントを含む展示実演面積 200㎡超	481,000	947,400
	加算額	追加面積100㎡あたり	75,500	140,400
ドローン飛行場 使用			33,000	66,000

※大規模の出展料は「基本額」に「加算額」を加えた額となります

※ドローン飛行場では展示ができませんので、近接の小規模区画等も併せてをお申込みください。

1-2 出展料に含まれるもの

- ① テント1張（5.4m×3.6m）、側幕（4面）及び暴風対策付き
- ② テーブル（机）：2台
- ③ パイプ椅子：3脚
- ④ 会場内案内、通常利用に係る供用部分の設置・維持・撤収
- ⑤ リーフレットへの掲載

⑥ 建築許可申請に係る事前協議、問合せ対応等の経費（建築物・工作物確認に係る図面作成や申請、検査等の経費を除く）

⑦ 消防法関連の届出に係る経費

※テント等出展料に含まれるものが不要の場合でも出展料の減額はしません。

※全てのブース（小規模を含む）の備品に「電源」は含まれません。モニターや電動装置等を利用する出展社は、別途電源を準備してください。追加備品として申込むこともできます。

2 出展の取消料

- ・ 展示会開催日から起算した日数に応じて、下記のとおり取消料を請求します。
 - ① 60日にあたる日以降：出展料（基本額）の20%及び建築物・工作物確認申請の経費
 - ② 40日にあたる日以降：出展料（基本額）の30%及び建築物・工作物確認申請の経費
 - ③ 20日にあたる日以降：出展料（基本額）の70%及び建築物・工作物確認申請の経費

3 出展の申込み方法

- ・ 出展を希望する場合は、「出展申込書①、②、③」を以下の期限までに運営事務局に提出してください。

提出書類	提出期限	申込書頁
出展申込書①、②、③	4月11日（金）	35

4 リーフレット、見どころ原稿の提出

- 「リーフレット」の原稿は、個々の出展社様が展示・実演する「主な機械・器具等」の内容を文字数80字以内で作成下さい。
- 「見どころ」の原稿は、協会HPや業界紙への情報提供に使用しますので、「PRしたい内容」や「主な出展機械等」等を、文字数200字以内で作成ください。
- 出展申込された社は、「リーフレット、見どころ原稿」を以下の期限までに運営事務局に提出ください。様式はありませんので、メール等で提出下さい。

提出書類	提出期限	申込書頁
リーフレット、見どころ原稿	6月26日（木）	---

5 展示実演区域の留意事項

5-1 展示区域（小規模）

- 展示用テント（横5.4m×縦3.6m）1張を単位として、テント側幕（4面）及び、テーブル2台、椅子3脚付きとなります。
- 複数テントを連結して使用することができます。申込書の出展内容欄に必要なテント数を必ず記載ください。テントを連結した場合の雨樋は別途、追加備品として申込みください。
- 実演は、展示用テント内で実施してください。通路等での展示及び実演、客引き行為は禁止します。
- ドローン飛行場の使用を申込まれた場合、ドローン飛行場に隣接した区域に配置となります。加えて、そのほかの区域でも出展を希望する場合は、運営事務局に相談ください。

5-2 展示実演区域（大中規模）

- 区画の大きさは、100㎡（縦10m×横10m）から、2500㎡（縦50m×横50m）までm単位で自由に設定できます。なお、申込数により面積の上限を変更することや希望面積を調整すること、申込区画の形状により配置が難しい場合は区画形状を調整することもありますので、予めご承知おきください。
- 展示用テント（横5.4m×縦3.6m）1張、及びテント側面（4面）、テーブル2台、椅子3脚付きとなります。
- オーガ等を使用して掘削（丸太を立てる穴用）ができますが、掘削は必要最小限とすることに留意下さい。展示実演会終了後、整地や転圧などにより、確実に現地復旧してください。整地等が不十分な場合は、その経費を請求します。
- 実演については、来場者や出展社従業員の安全を第一に、法令等を遵守した対策を講じて実施してください（「5-4 実演にかかる安全対策」を参考としてください）。
- 展示物、工作物及び施設の高さについては、強風及び危険回避のため、最大10mまでに制限します。
- 出展ブースが会場の外周に接する位置の場合、外周部分に装飾をすることは可能ですが、来場者が入場する入口の設置は禁止します。

- 展示用テント（協会テントを含む）の配置場所や注文した木材の配置をお知らせください（ブース設営申請③（P42）や木材納品場所申込書（P44）を提出ください）。なお、区画の大きさにより、木材の使用量を制限する場合があります。
- 実演に使用した枝付き材は、基本長級 4 m に、基本によらない場合でも極力 1 m 単位に造材してください。
- 処分を依頼する木材等は、ブース内の通路側 1 箇所に集積してください。丸太や末木枝条は、グラップル等で掴みやすいよう整頓ください。木材チップやおが粉等は、予めコンテナやフレコンバックに分別してください。
- コンテナやフレコンバックは各社でご用意ください。

5-3 実演にかかる安全対策

- 来場者を実演を見学させる場合は、来場者の安全を確保するための措置を確実に実施してください。
- 破碎機、チェーンソー、刈払い機、枝打ち機等の器具の実演を行う場合は、器具の可動範囲や切削物の飛散範囲を勘案し、来場者に見学させてください。
- 実演及び展示機械のブームや高所作業車については、危険を生ずるおそれのある範囲に来場者が入らないよう措置するとともに、高さ 10m 以内とし、設置場所については、転倒した場合でも区域外にできることのない場所にしてください。
- 伐採作業については樹高の 2 倍の距離、造材作業及びはい積み・木寄せ作業については機体の最大作業半径の 2 倍の距離を半径とする円内が危険区域となりますので、実演時には来場者や他の作業者が入ることができないよう措置してください。

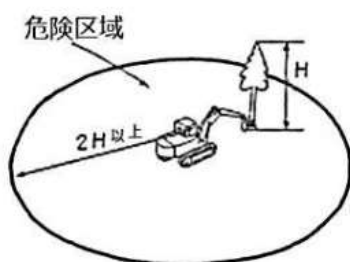

伐倒作業

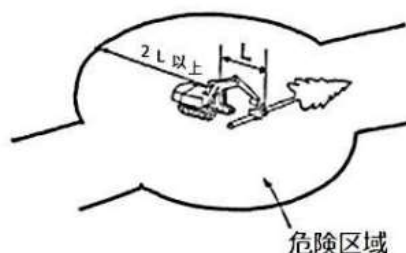

造材作業

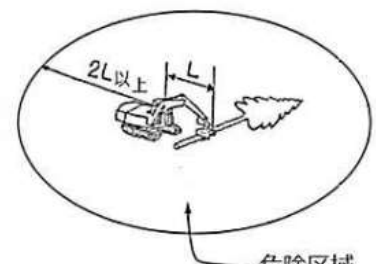

はい積み・木寄せ作業

5-4 ドローン飛行場の利用

- ドローンの飛行実演を行う場合は、ドローン飛行場を発着に使用してください。他の区域には着陸できません。
- ドローン飛行場の中に来場者の見学区域を定めますので、飛行区域内で実演してください。
- ドローン飛行場を使用する出展社様は、隣接する小規模等区画も併せてお申込みいただきます。
- 飛行場の使用時間は、利用社数により変わります。利用者が多数の場合は、運営事務局で使用時間帯等を決定します。
- ドローンのバッテリーへの電源は、各社でご用意ください。
- ドローン飛行に関するルール・禁止事項等は利用申込者に別途お知らせします。

5-5 ドローン飛行の規制

- ドローン飛行区域外では全ての出展社様のドローン飛行は禁止します。
- 会期中のドローン展示及び飛行について、国交省が定める飛行禁止区域ではありませんが、松島飛行場が近く、SOLAS制限区域に隣接することから、航空法の規制に触れる以下の行為は禁止とします。
 - ①150m以上の飛行
 - ②建物、人物から30m以内の飛行
 - ③イベント会場の上空及び西側港湾（SOLAS制限区域）の飛行
(ただし、ドローン飛行区域を除く)
- 実演等で飛行する場合は、下記の内容を遵守してください。
 - ①運営事務局が指定する飛行区域内での飛行
 - ②無人航空機登録制度に登録された機体での飛行
 - ③操縦は、講習受講者や有資格者など習熟した者が実施
 - ④補助者を配置し、周囲の安全の確認

【飛行区域図】



1 「令和7年度最新の林業機械」の概要

- 各社の最新の林業機械を掲載して、森林・林業・環境機械展示実演会の来場者（招待券を提示された者）を中心に配布します。また、会期後は、国、都道府県、林業関係教育機関、森林組合、造林・素材生産関係団体等に配付、販売します。
- 林業機械の現状等がよくわかると各方面からの好評を頂いています。ぜひ、掲載することをお勧めいたします。
 - ①掲載対象機種
 - ・各社が開発、製造、輸入、販売している森林・林業・環境機械等
 - ・林業用作業器具・保護具・防護衣等
 - ②発行部数：4,000部
 - ③発行予定：令和7年9月中旬
 - ④体裁：A4版（下から2cm幅はページ番号を付与するため空白として下さい）
再生上質紙 全面カラー
 - ⑤掲載方法
 - ・掲載内容は、読者が理解しやすいように説明文と写真等に分けてください。
 - ・掲載は、説明文（様式あり）1ページと写真等1ページの組み合わせを単位としますが、各社の掲載ページ数に制限はありません。
 - ・掲載する写真等は、鮮明なもの（解像度の高いもの）としてください。
 - ・読者の利便性を考慮して、可能な限り各機種の標準価格等を記入してください。
 - ⑥掲載料
 - ・説明文（様式あり）1ページと写真等1ページの組み合わせ 55,000円（税込み）

2 申込み方法

- 掲載を希望する場合は、「最新の林業機械掲載申込書」を以下の期限までに運営事務局に提出してください。

提出書類	提出期限	申込書頁
最新の林業機械掲載申込書	4月11日（金）	38

3 原稿の提出

- 原稿はCD・DVD又は版下原紙を郵送又はメールにて、以下の期限までに運営事務局に送付してください。
- 提出いただいた原稿は返却しません。

提出書類	提出期限	申込書頁
最新の林業機械原稿	5月22日（木）	---

1 木材の調達

- 木材の価格は、現在の市況による予定の価格（税込み）ですので、市況により変動する場合があります。この価格には、実演後の木材（チップ、おが粉、末木枝条を含む）の処分費用を含みます。
- 木材は、出展社の設営前にブースに納品する予定です。

1-1 丸太の規格と価格

- 丸太の樹種はスギとし、下表の規格のとおりとします。表にない規格や竹材を希望される場合には、特注品として運営事務局にご相談ください。

木材の規格	価格
① 径級20cm程度 x 長級4m	
② 径級20cm程度 x 長級3m	
③ 径級30cm程度 x 長級4m	※価格については、供給先と調整中ですので、決定次第お知らせします。
④ 径級30cm程度 x 長級2m	
⑤ 径級40cm程度 x 長級4m	

1-2 枝付き材の規格と価格

- 枝付き材の樹種は、スギとし、下表の規格のとおりとします。
- 枝付き材は、市場で流通していないことから、森林から調達申込分を伐採し準備しますので、規格にばらつきが生じることが想定されます。予めご了承願います。

枝付き材の規格	価格
① 元口径30cm程度 x 長さ8.0m程度（元口から先端まで）	

2 実演後の木材の処分

- 協会が調達した木材についてのみ処分の依頼を受付けますので、「木材調達・処分申込書」に必要事項を記入ください（出展社自ら処分する場合を除く）。
- 出展社が木材の処分を自社で行う場合であっても、木材処分費用分は返金しません。
- 処分を依頼する木材等は、ブース内の通路側1箇所に集積してください。丸太や末木枝条は、グラップル等で掴みやすいよう整頓ください。木材チップやおが粉等は、予めコンテナやフレコンバックに分別してください。
- コンテナやフレコンバックは各社でご用意ください。

3 申込み方法

- 木材の調達を希望される場合は、「木材調達・処分申込書」及び「木材納品場所申請書」を提出期限までに運営事務局に提出ください。

提出書類	提出期限	申込書頁
木材調達・処分申込書	5月22日（木）	39
木材納品場所申込書	6月26日（木）	44

ブース内装飾に関する設計上の注意事項

1 基本事項

- 宮城県石巻市より建築確認を行うように指導されており、以下の基準を設けます。万が一、設計が基準と異なる場合、計画の変更をお願いすることがあります。
 - サイズ・規模および用途に分けて数量の把握をするため、出展社様の計画に関して、全展示物（「ユニットハウスやコンテナ」、「テント」等の建築物、「工作物」）について「ブース設営申請書」の提出をお願いします。
 - 全展示物の中で、建築物・工作物確認申請の対象となる場合、予め事前にご相談いただき、必要書類準備の上、「ブース設営申請書③（P42）」に記載いただければ対応可能です。出展社様には個別に申請経費（申請図面の作成、申請手続き、検査等に要する経費）を負担いただきます。お支払いは、展示実演会の請求書に含めて請求します。
 - 建築物・工作物確認申請に係らない工作物やテントの外力に対する安全はウエイトや杭・ロープなどにより出展社の責任において確認してください。
 - テント本体の構造については、メーカーの仕様、保証範囲とし、出展社にて確認してください。テントの㎡数（約100㎡以上）も申請対象となる可能性があります。
 - 風速10mを超える荒天が予想される場合は予め幕の撤去をご準備ください。その際、設置物やチラシなども飛ばされないよう対策を講じてください。強風による紛失等に対して、運営事務局はその損害・賠償の責任を負いません。
 - ユニットハウス及びコンテナの本体構造に関しては、メーカーからの使用範囲とし、出展社にて確認してください。外力に対する検討は共通仕様により安全検討を行いますので、基礎構造や地盤への固定方法は指示に従ってください。なお200㎡超や2階建てについては建築物・工作物確認申請の範囲となり、基準法に基づき基礎および本体の構造設計、構造計算、基礎設計が必要ですので、先行して申し出をしてください。
 - 出展ブースが会場の外周に位置する場合については、外周部分に装飾をすることは可能ですが、土盛部分への装飾、及び、来場者が入場する入口の設置は禁止します。
- ※1) 施工後に申請を超える建築等が見つかった場合は違法行為とみなし、完成後であっても撤去又は減築等の対応をしていただきます。
- ※2) 出展物を含むすべての装飾物は、自社ブース内に収めるように設計してください。
- ※3) やむを得ず建築物・工作物確認申請の内容が変更となる場合は、速やかに申し出てください。但し、行政判断の為、ご要望に沿えない場合もあります。

2 高さ制限及び申請対象

- 高さ4mを超える工作物は工作物申請の対象となります（詳細は、出展概要P22に記載）。ハウスの屋根部に設ける観覧席は手摺の設置等建築確認申請の対象となります。また、観覧席の床高1.8m以上が工作物申請の対象となります。
 - 独立した観覧席は基本的に建築物に該当するため確認申請の対象となります。規模高さにより適用除外を協議しますので、希望サイズ及び仕様図面等を提出してください。
- ※仕様の事例については別途記載していますのでご参照ください。
- テント関係の補強方法は、全出展社の取りまとめ終了後に協議開始となるため、申込時点では未定となります。
 - テントでも簡易に屋根膜が取り外しできない場合は建築物・工作物確認申請申請対象となります。

3 ブースレイアウト図 <全ブース申込社提出>

○明記が必要な情報

- ・ ブース内レイアウト及び基本寸法
- ・ (建築、テント、工作物、発電機、展示車両、実演木材、観覧ステージ)、入口、方位
- ・ 機械化協会側で準備する出展料に含まれるテント及び追加テントの設置位置の図示
- ・ 安全対策関連 (ブース設営申請書② (P41) のレイアウト図・平面図に以下の内容を図示してください。)

- ①避難経路となる通路 (有効幅1.5m以上を確保)
- ②消火器の設置位置 (火気使用室、100㎡以上のテント及びハウス：原則ABC10型)
- ③自家発電機の位置及び容量 (20kVA以上対象、容量に関わらず建物/テントとの離隔1m確保)
- ④コンロ、ストーブの位置 (消火器とセット。2か所換気、3kg以下のLPGタンク、コンロ用防火ボード及び離隔確保)

※消防法第8条及び同法第36条に準ずる防災計画
(避難経路の確保、消火器の設置と火元責任者の選任)

<参考 建築工作物申請無の例>

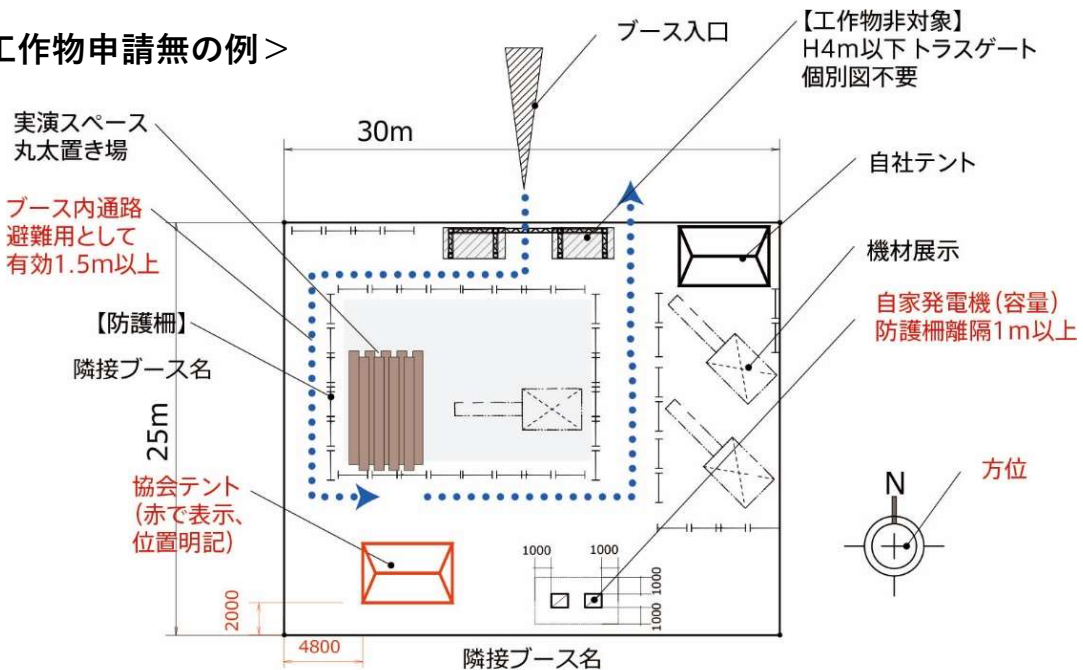

<参考 小規模ブースの例>

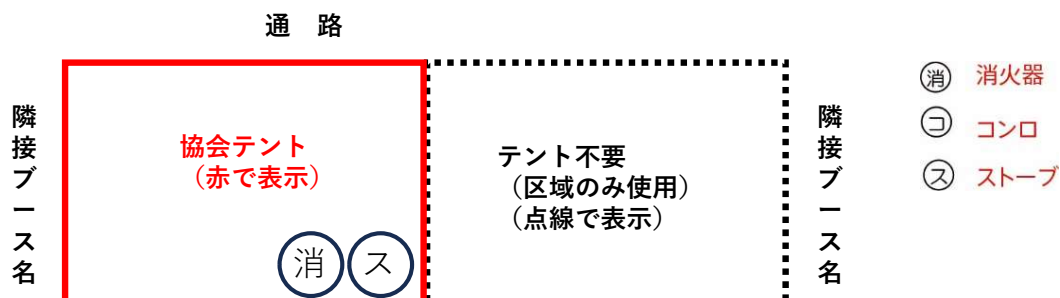

4 ブースレイアウト図 <建築・工作物有の場合>

○明記が必要な情報

- ・ ブース内レイアウト及び基本寸法及び安全対策情報 (P21参照)

■設置可能な建物等の範囲

種類	申込範囲	建築物・工作物確認申請対象
		ユニットハウス (コンテナ含む)
テント※	200㎡以下、軒高5m以下、 最高高さ9m以下	200㎡超は 原則禁止 200㎡を超える場合は分棟で対応
工作物	広告塔高さ4m以下、 (鉄塔：15m以下)	広告4m (鉄塔15m) 超 4mを超えるものは組立部材を指定

※ 2F建て建物や200㎡を超える建物、10mを超える鉄塔など原則禁止に関して「特記申請」とします。
 ※ テントは屋根幕が容易に取り外しのできるものを指し、容易に取り外しができない場合は200㎡以下でも特記申請対象となります。
 ※ 観覧ステージはキャスター付きとしてください。

<参考 建築・工作物申請有の例>

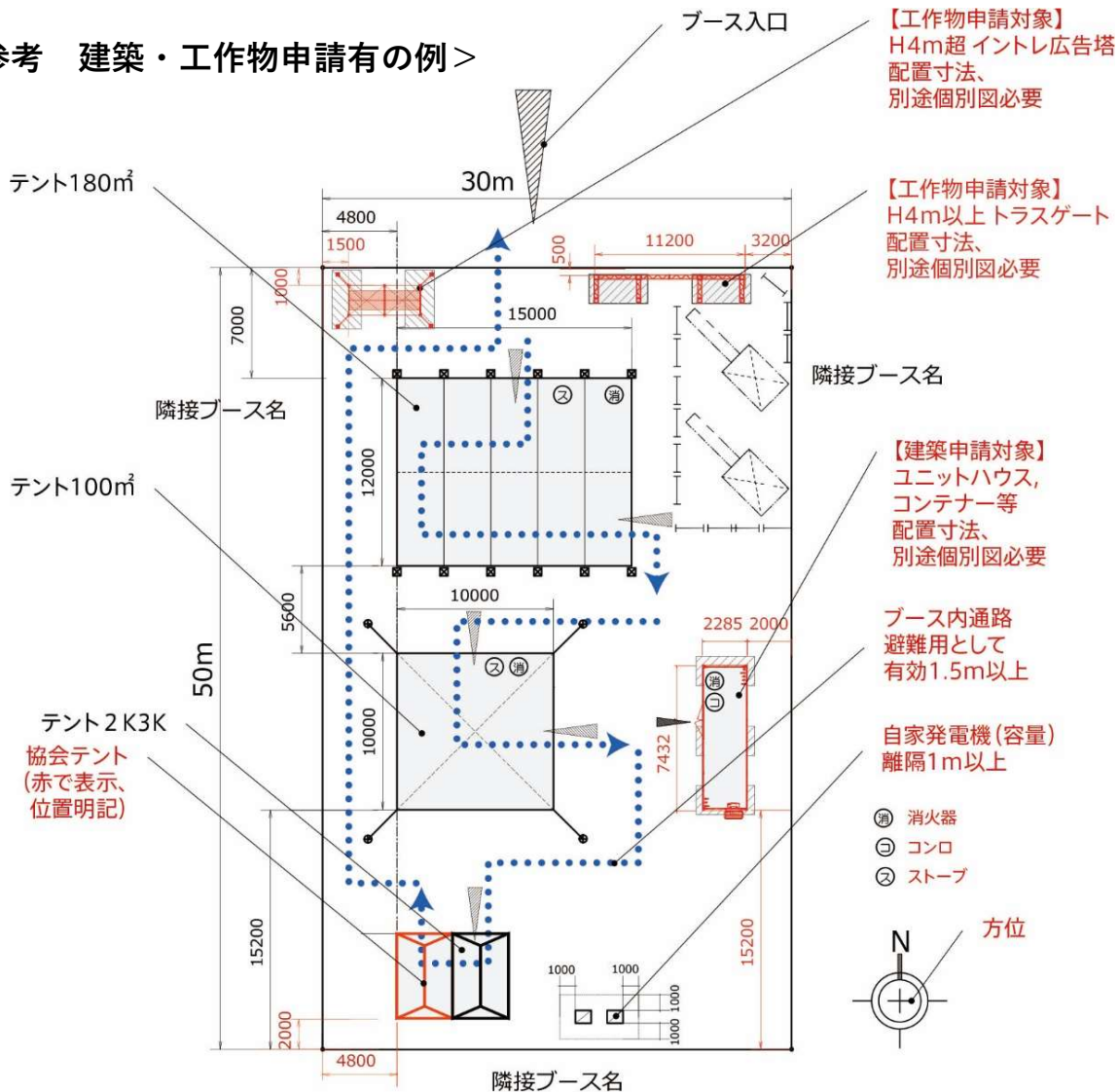

5 建築物・工作物設置に必要な情報（ユニットハウス及びコンテナ）

- 基本図（平・立・断面図、寸法）、方位、窓・出入口、消火器、給排気位置、換気扇仕様書、火気（ストーブ、コンロ）

※窓及び出入口の平面位置およびサイズ（正確にお知らせください）

※24時間換気用の給気及び換気扇を1棟当たり各1か所設けて図示してください。

- コンロ等火気使用がある場合は熱源に接する壁を不燃材料とすること。
- ストーブは壁面からの離隔1mを確保すること。
- 2面以上の開口を設けること。
- LPGタンクは3kg以下とすること。

※安全検討及び採光換気等の計算は共通仕様で対応します。施工については確認済後にお伝えする共通仕様に従ってください。

<参考 ユニットハウス3連棟の例>

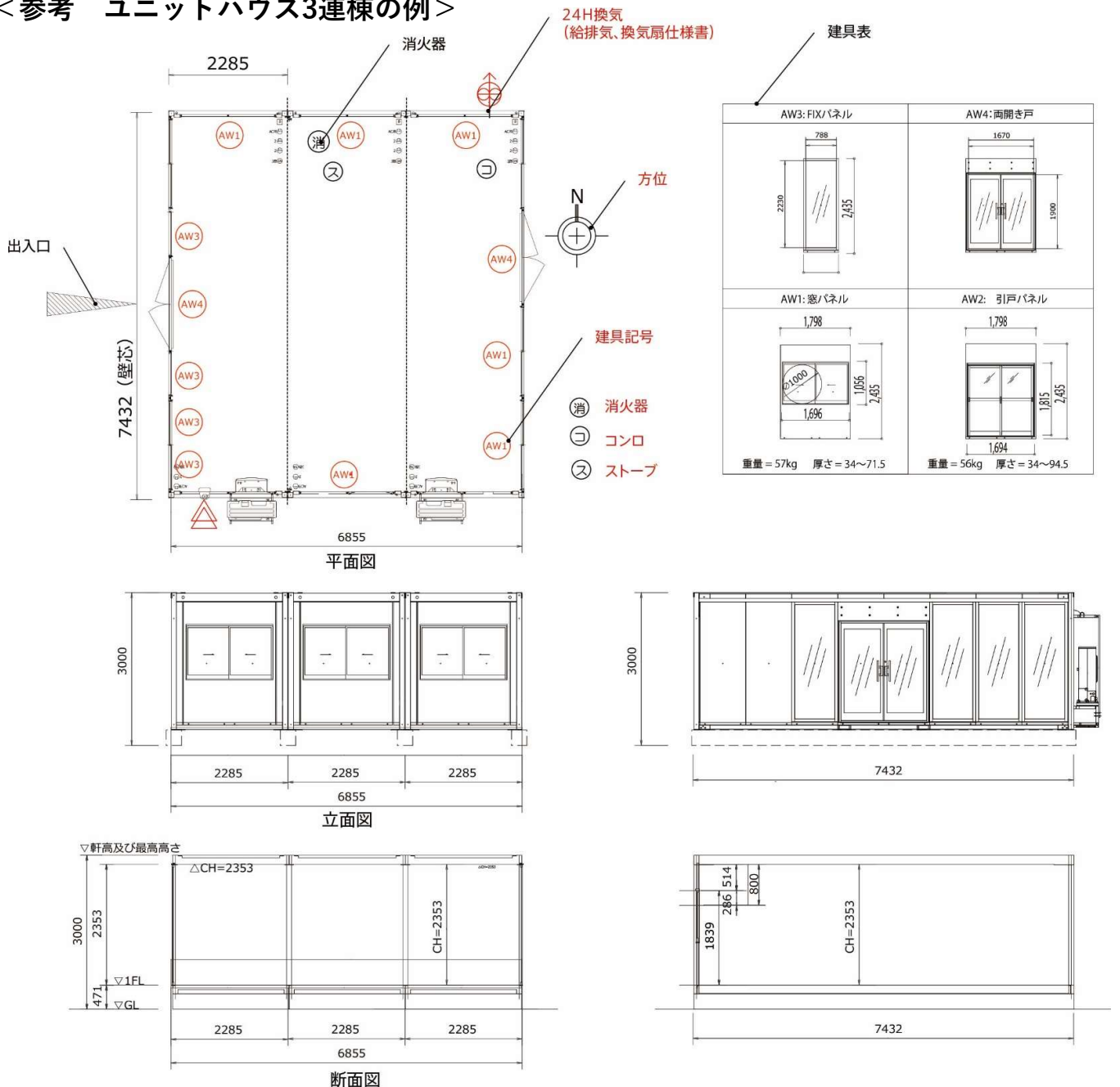

6 テント（100㎡以上対象）設置に必要な情報

- 基本図（平・立・断面図及び寸法）、軒および最大高さ、方位、出口、入口、消火器
- 外力に対する安全対策、（ウエイトやロープと杭）および床の有無
- コンロやストーブ等火気使用がある場合は熱源をテント壁面からの離隔1 mを確保すること。
- コンロ用のLPGタンクは3kg以下とすること。
- 壁幕設置の際には換気のための2面以上の開口部を設けること。

<参考 10㎡テントの例>

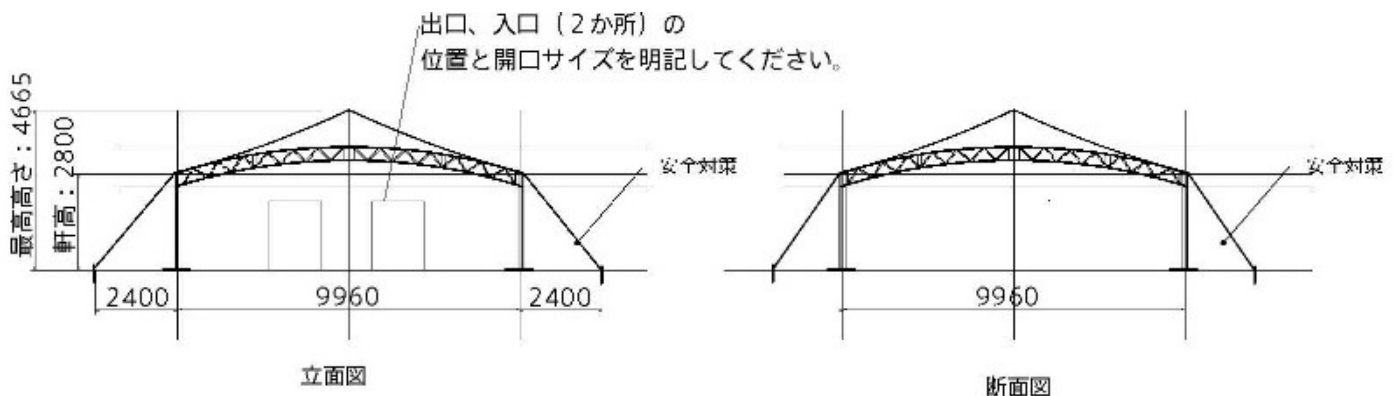
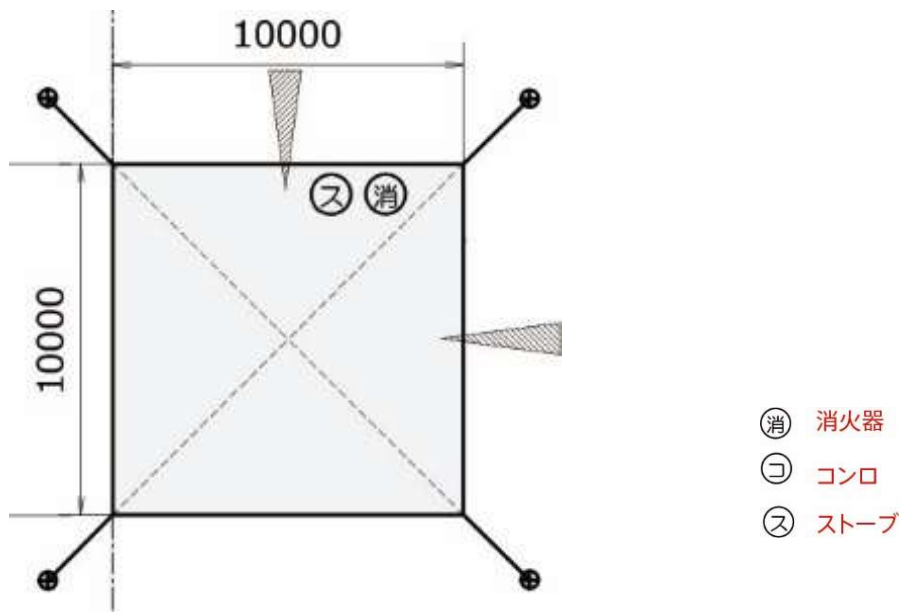

※安全対策は審査対象外ですので、出展者様にて確認をお願いします。

<参考 18m³テントの例>

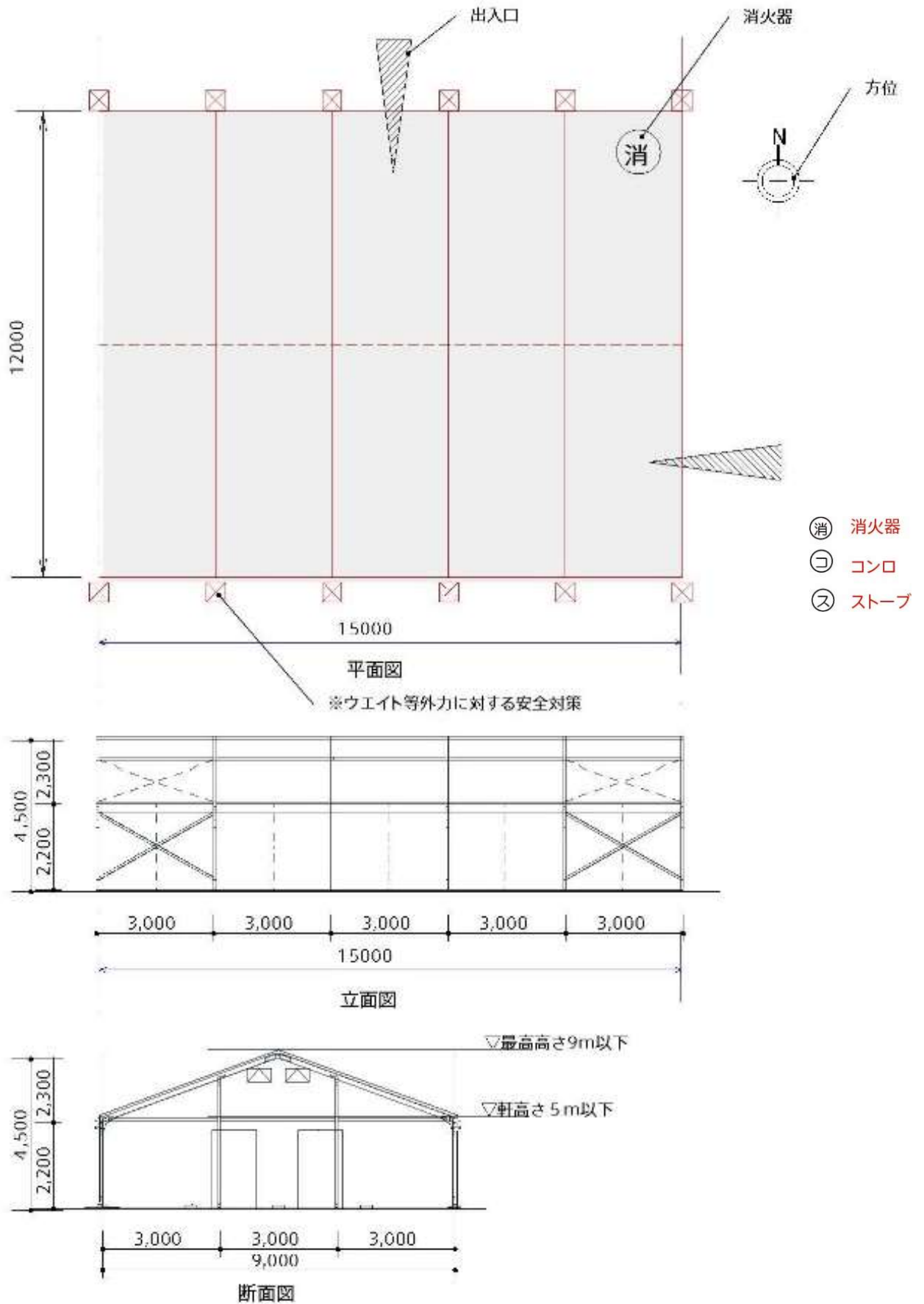

※安全対策は審査対象外ですので、出展者様にて確認をお願いします。

7 サイン、看板（広告塔H=4m以上）鉄塔（H=10m未満）設置に必要な情報

- 基本図（平、立、側面図及び寸法及び総重量）
- 外力に対する安全対策（4m以下の場合は出展者にて安全確認を行ってください。）
 ※高さが4m超（鉄塔10m未満）の場合は転倒および滑動に対する計算が求められるため、共通仕様として敷鉄板による検討を行いますので別途指示に従ってください。
 ※工作物本体の安全については、労働安全衛生規則の足場設置基準に従ってください。

<記入例 高さ4m以下の工作物（イントレ、アルミトラス、広告塔等）

※高さ4m以下の工作物は、3面図の提出は不要です。出展社の自己責任の範囲で安全対策をお願いします。

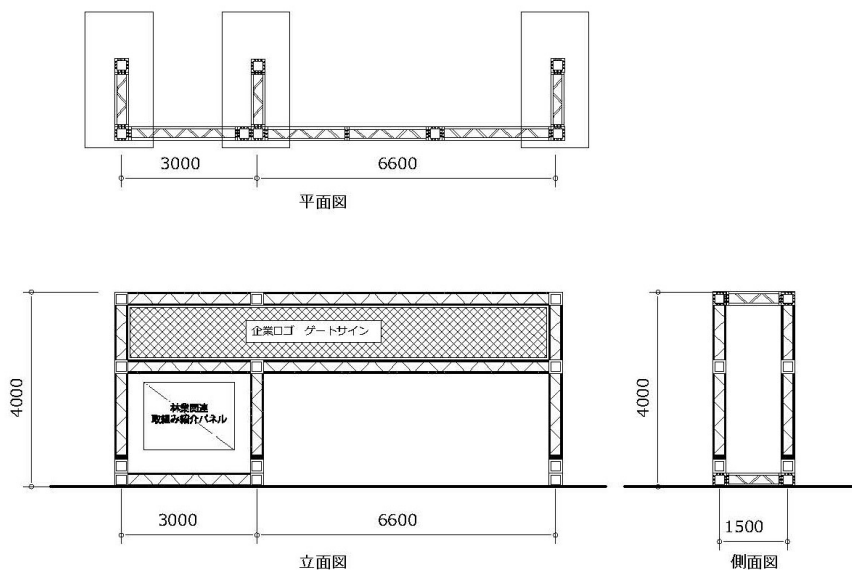

<記入例 高さ4mを超える工作物（イントレ、アルミトラス、広告塔等）

※高さ4mを超える工作物は、3面図を提出してください。

安全計算は、共通仕様で行うため、事務局の指示に従った施工をお願いします。

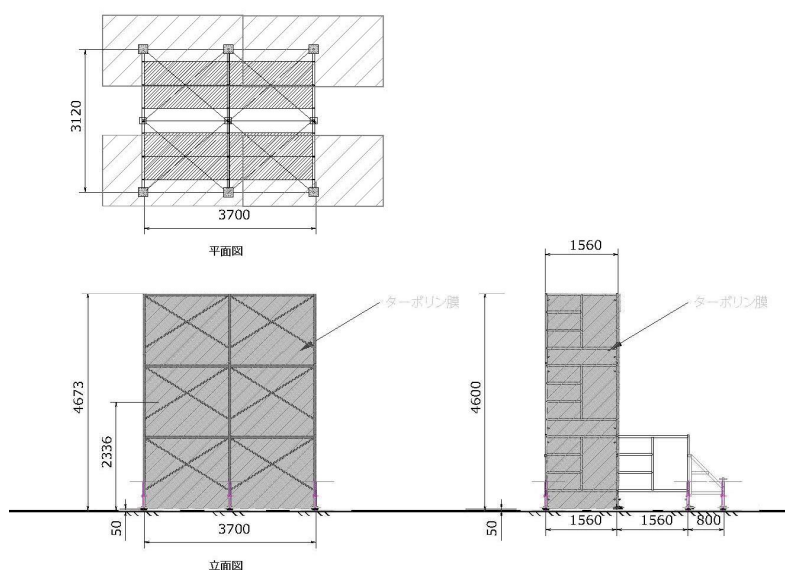

8 申込み方法

- ブース設営の申込みについては、「ブース設営申請書①～④」を以下の期限までに、業務委託業者（(株)アクティオ）に提出してください。

提出書類	提出期限	申込書頁
ブース設営申請書①～④	6月23日（月）	40

9 確認申請のスケジュール

	準備期間	出展者	事務局	申請関係	200㎡超 2階建て
6,7月	ブース 設営申込書 提出締切6月23日 建築物許可申請 7月上旬	本申込期間		取りまとめ	本申込期間
			協議・取り まとめ	取りまとめ	協議
8月	お盆休み			許可申請	
9月	建築物・工作物 確認申請 9月上旬		許可通知		
			建築確認済・ 消防届出	確認申請・審査 ・消防同意	
10月	設営 10月2日-4日 会期 10月5・6日 撤去 10月7日-8日		完了検査		
		会場設営		確認申請	
		会期			
		撤去			

1 発電機、火気使用および燃料

- 以下に該当する火気使用を希望する場合は、「火元責任者」の選任と避難計画の策定（消火器の設置、有効幅1.5m以上の避難通路確保）をしてください。P21の指示に従いブースレイアウト図に明記ください。
- 火器の種類ごとに使用可能な範囲や注意事項が異なりますので、ご注意ください。

火気の種類	申請により使用可能な範囲	注意事項・禁止事項
発電機	<ul style="list-style-type: none"> • 発電機：概略75kVA/台以下 • 発電機とテント等との離隔を1m以上確保する為に防護柵を設置し、20kvaを超える場合は1台当たり1消火器を備えてください。 	<ul style="list-style-type: none"> • 20kVAを超える場合、P21の指示に従いブースレイアウト図に防護柵を示した位置を示してください。隣接ブースとの発電機設置場所の調整を依頼することがあります。また、メーカー仕様書の事前提示が必要となります。
コンロ	<ul style="list-style-type: none"> • 使用するプロパンガスは、タンク容量3kg以下のみ使用可能。 • コンロ1台当たり消火器を1本準備してください。 	<ul style="list-style-type: none"> • コンロは不燃材料で囲い、テント等燃えやすい面から周囲15cm以上の離隔を取ってください。 • 2面以上の開口を設けてください。
ストーブ	<ul style="list-style-type: none"> • ストーブ1台当たり1台の消火器を用意してください。 	<ul style="list-style-type: none"> • 室内の換気に配慮してください。 • 2面以上の開口を設けてください。
重機タンク内の燃料	<ul style="list-style-type: none"> • 重機への現地給油は原則禁止です。満タンで搬入していただき、移動可能な場合は林業展会場外での給油をお願いします。 	<ul style="list-style-type: none"> • (やむを得ない場合軽油200ℓ以下の給油が可能)
燃料	<ul style="list-style-type: none"> • 移動が困難な発電機に関してのみ200ℓを超えない範囲で現地での軽油の給油が可能。 	<ul style="list-style-type: none"> • 現地でガソリン40ℓ、軽油及び灯油200ℓを超える取り扱いはできません。

※消防の指導により数量に関わらず燃料の備蓄及び取り扱いはできません。

2 消火器について

- 消火器は、一般形消火器（ABC型）として10型以上のサイズを使用してください。
※エアゾール式簡易消火器は不可とします。
- 使用期限内であること、普通火災、油火災、電気火災に対応したシールがあることをご確認ください。



- 床面からの高さ1.5m以下に設置し、消火器スタンド（表示付き）が必須となります。

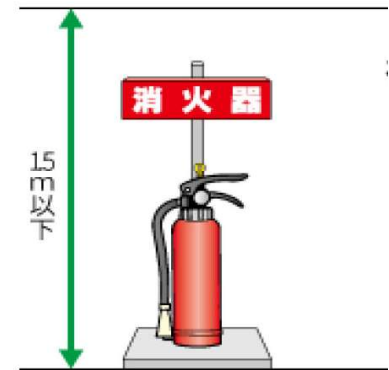

- 100㎡を超えるテント内にも以下の基準に従い消火器の設置が必要です。
 - ①通行又は避難に支障がなく、必要時にすぐ持ち出せる場所に設置すること。
 - ②消火器は各防火対象物・部分から歩行距離20m以下（大型消火器は30m以下）になるように設置し、各階ごとに設置すること。

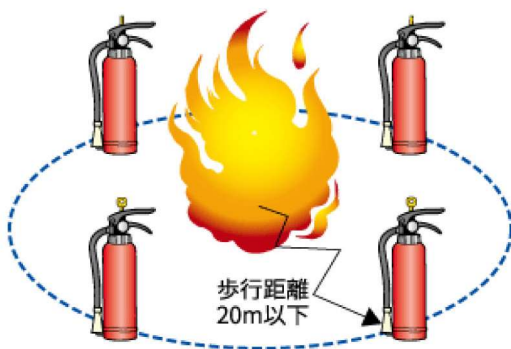

※日本消火器工業会で定める屋内消火設備設置基準

3 届出方法

- 防火関連の届出書については、「火気使用、危険物届出書」を以下の期限までに、業務委託業者（(株)アクティオ）に提出してください。

提出書類	提出期限	申込書頁
火気使用・危険物届出書	7月24日（木）	45

1 車両による搬入・搬出方法

- 搬入・搬出に使用する車両は、混雑防止と安全確保の観点から必要最小限としてください。
- 搬入・搬出に使用する車両には、1台に1枚「搬入・搬出車両証」が必要になります。
- 「搬入・搬出車両証」に車両ナンバー**を記載の上、当日、ダッシュボードなど、車両の外から確認できる位置に掲示ください。
- 出展製品の荷解き、持ち帰り備品の梱包作業など、搬入・搬出に関わる全ての作業はブース内で行ってください。梱包物や資材を通路に放置することは禁止します。
- 機材の積み下ろし、出展製品等の設置・取り外しをする際は、周囲の状況を確認し、安全に作業を行ってください。
- 会場周辺の道路及び会場内では交通誘導員等の指示に従うこと、場内は10km/h以下で徐行すること等を車両の運転手に確実な周知をお願いします。
- 会場周辺は、各種工場等が立地する工業団地であり、24時間大型車両等を含めた往来がありますので、交通事故防止に努めるとともに、**近隣港湾施設や工場用地など指定駐車場以外に駐車しないよう**確実な周知をお願いします。
- 搬入・搬出、機材等の設営、撤去等により、会場内の施設や樹木等を損壊した場合には、復旧に必要な経費を請求します。盛土等を実演等で破損した場合も含まれます。
- 車両の搬入時間や会場区域内への入退場に当たっての注意事項については、車両証の発行時に再度お知らせします。**
- 会期中は、車両の会場内入場は禁止しています。**機材のトラブルで作業が必要な場合には運営事務局にご相談下さい。
- 大中型車両については、一旦、車両待機場場に待機し、交通誘導員の指示に従い、会場に入場します。
- 待機が必要な車両は、以下のとおりです。
 - ・トレーラー ・セミトレーラー
 - ・クレーン車 ・ラフテレーンクレーン ・トラック（8 t車以上）

2 搬入・搬出及び設営・撤去期間

搬入・設営期間	10月2日（木）～4日（土）8：00～18：00
撤去期間	10月6日（月）15：30～20：00
撤去・搬出期間	10月6日（月）16：00～20：00 ※大中型車による搬出は17時から （展示車両の自走による搬出を除く） 10月7日（火）8：00～18：00 10月8日（水）8：00～18：00

（注）会場は18：00から翌8：00までの間は、夜間閉鎖します。

3 宅配便による荷物の受取り・発送

- 宅配便等で会場に送付する場合、ブースに受取人がいる日時を指定の上、出展社にて手配し、荷受けを行ってください。
- 運営事務局では荷物を預かりません。なお、配送業者の車両証は不要です。
- 宅配便による会場からの荷物の発送は、出展社にて手配ください。

<伝票記入例> 〒986-0841 宮城県石巻市雲雀野町二丁目15-3外
 仙台塩釜港（石巻港区）雲雀野 地区
 出展展示会名：みやぎ2025森林・林業・環境機械展示実演会
 小間番号： ●●●● 出展社名： ●●●●
 担当者名： ●●●●●●（当日荷受け可能な方の氏名）
 TEL：000-0000-0000（受取人の携帯電話）

4 駐車場

- 出展社用の駐車場は、「出展社駐車場及び出展社大型車両用駐車場」を設けます。駐車できる車両については、「出展社駐車場」は、トラック（4トン未満）、乗用車、バン等、「出展社大型車両用駐車場」は（セミ）トレーラー、クレーン車、トラック（8t車以上）等とします。
 なお、出展社大型車両用駐車場については、会期中は夜間も駐車することができます。
- 駐車場は会場内の駐車場ですが、駐車できる車両数に制限があることから、必要最小限としてください。また、近隣港湾施設や工場用地への駐車は絶対に行わないでください。
- 駐車場を使用する車両は、搬入・搬出期間は「搬入・搬出車両証」、会期中は「駐車証」が必要となりますのでお申込ください。
- 搬出・搬入の期間は、「出展社大型車両用駐車場」を大中型車両の車両待機場として使用します。
- 駐車場内及びその出入りの際に生じた事故や駐車中に生じた車両の損傷等に対して、運営事務局はその損害・賠償の責任を負いません。
- 駐車場の使用可能期間は以下のとおり。

	2～4日	5～6日	7～8日
出展社駐車場	○	○	○
出展社大型車両用駐車場 （車両待機場）	○（車両待機場）	○	○（車両待機場）

5 会場内での車両の駐車

- 会場内は、ブース内を除いて駐車禁止とします。なお、5日、6日の会場時間中は会場内の車両の通行は認めませんのでご注意ください。
- 資材の搬入・搬出時にやむを得ず通路等に駐車する場合は、必要最小限の時間とし、資材の積下ろしが済んだ車両は速やかに出展社駐車場に移動して下さい。なお、必要最小限の時間であっても他の出展社の作業に支障が生じないよう十分な配慮をお願いします。
- 会場内及びその出入りの際に生じた事故や駐車中に生じた車両の損傷等に対して、運営事務局はその損害・賠償の責任を負いません。

6 申込み方法

- 搬入・搬出車両証及び駐車証の申込みは、「搬入・搬出車両証等申込書」を以下の期限までに運営事務局に提出ください。

提出書類	提出期限	申込書頁
搬入・搬出車両証等申込書	8月28日（木）	46

○出展社駐車場、車両待機場位置図、会場車両運行図



1 追加備品の申込み方法

- 出展料に含まれる備品以外の備品（テーブル等の追加を含む）の申込みについては、「追加備品申込書」を以下の期限までに、業務委託業者（(株)アクティオ）に提出してください。
- テントや雨樋については、「ブース設営申請書③（P42）」にて、申込みください。
- 備品を破損した場合は、運営事務局に報告してください。修繕等に係る経費を請求します。
- 追加備品の申し込み後、キャンセルとなる場合は、9月22日（月）までにご連絡ください。この日以降のキャンセルは受付ませんので、ご注意ください。

提出書類	提出期限	申込書頁
追加備品申込書	9月11日（木）	46
ブース設営申請書③ （テント、雨樋）	6月23日（月）	42

2 軽油・灯油の申込み方法

- 軽油及び灯油の事前申込みについては、「軽油・灯油申込書」を以下の期限までに、業務委託業者（(株)アクティオ）に提出ください。
- ガソリン、その他燃料については、取り扱いません。

提出書類	提出期限	申込書頁
軽油・灯油申込書	9月11日（木）	48

【給油に関する注意事項】

- 単価は展示実演会時の価格を参考に定めます。別途、配送費がかかります。
- 追加備品で、発電機、ストーブを申込んだ出展社は、注文をご検討ください。
- 当日、申請量以上の追加給油は行いません。
- 燃料補給時にはブース関係者の立会いをお願いします。
- 現地で軽油200ℓ、灯油200ℓを超える取り扱いはできません。

1 メニュー

- ・メニューは以下の内容からお選びできます（金額は税込）。

弁当名	金額	内容	商品画像
弁当①	000円		
弁当①	000円		
弁当①	000円		
お茶	000円		

※弁当のメニュー及び価格については、供給先と調整中ですので、決定次第お知らせします。

2 申込み方法

- ・弁当申込書に記載の上、FAX又はメールにてお申込みください。
- ・ご請求は個別請求となります。弁当会社からご請求書を直接お送りします。
（弁当配送会社名）●●株式会社 TEL0000-00-0000 担当者：○○

提出書類	提出期限
弁当注文書	P49注文書参照

（弁当配送会社名）●●株式会社 TEL0000-00-0000 担当者：○○

提出期限

4月11日（金）

1 出展社情報

受付番号 (ブース)		出展社名	
住所	〒		
部署		電話番号(FAX)	
担当者名		メールアドレス	

2 請求先が異なる場合

社名			
住所	〒		
部署		TEL	
担当者名		メールアドレス	

3 出展内容 (該当する項目に○を記入するとともに、必要に応じて数字等を記入)

該当する 項目に○	区画規模等	希望する区画数、 面積等
	①小規模 (1区画 5.4m × 3.6m) を希望	区画数： _____ 区画
	②中規模 (200㎡以下) を希望	縦の長さ： _____ m 横の長さ： _____ m 面積： _____ ㎡
	③大規模 (200㎡超) を希望	縦の長さ： _____ m 横の長さ： _____ m 面積： _____ ㎡
	④ドローン飛行場の使用を希望	

提出方法

期日までに電子メールまたはFAXにてお送りください。
 一般社団法人林業機械化協会
 担当：和佐、寺澤
 FAX：03-5840-6218 電子メール：tenji@rinkikyo.or.jp

提出期限	4月11日（金）
------	----------

4-1 展示・実演のイメージ

展示・実演イメージ	該当する項目に○			
	展示	実演		
		生産	造林	その他
① 大型の高性能林業機械等				
② 各種アタッチメント等				
③ チッパー等				
④ 小型の林業機械、機具・装置				
⑤ 木材運搬車両				
⑥ ドローン等				
⑦ 防護衣等の装備				
⑧ 映像、機械の操作シュミレーション等				
⑨ その他 ()				

4-2 実演等の内容（選択肢がない場合は、⑨その他に具体的内容を記載して下さい）

実演等で実施する内容	該当する項目に○	
① 重機の走行（フォワーダ、不整地走行車等を含む）		
② グラップル、ショベル等アタッチメントの動作（地面は痛めない）	枝払、玉切	
	丸太の移動	
	チップ化	
③ 地面の掘削（木材を埋め込んで立木を作る場合を含む）		
④ 集材機、タワーヤード等の木材運搬		
⑤ チェーンソー等による切断等（チェーンソーアート等を含む）		
⑥ 乗用刈払機等の走行		
⑦ コンテナ苗等の植栽		
⑧ ドローンの飛行		
⑨ その他 ()		

提出期限	4月11日（金）
------	----------

5 ポスター、招待券等の希望調査

- 運営事務局が作成するポスター及び招待券をご希望される方はご記入下さい。
- 招待券については、展示実演会は無料で入場できますので、招待券が無くても入場可能ですが、招待券を受付等で提示された方には冊子「最新の林業機械」を進呈します。
- ポスターのチラシ（PDF版）は、作成でき次第、担当者にメールで送付します。

区分	希望数
ポスター	部
招待券	枚

6 みどりの大使の訪問希望調査

- みどりの大使の訪問を希望される方は、「○」をご記入ください。

みどりの大使の訪問を希望	
--------------	--

7 会場設営時、資材等の搬入時の責任者

- 開催準備から撤去までの間、運営事務局との連絡・調整を行う責任者を定めてください。責任者が変更となった場合は遅延なく運営事務局に報告ください。

責任者名	連絡の取れる連絡先（携帯等）

提出方法	期日までに電子メールまたはFAXにてお送りください。 一般社団法人林業機械化協会 担当：和佐、寺澤 FAX：03-5840-6218 電子メール：tenji@rinkikyo.or.jp
------	--

提出期限	4月11日（金）
------	----------

1 出展社情報

受付番号 (ブース)		出展社名	
住所	〒		
部署		電話番号(FAX)	
担当者名		メールアドレス	

2 請求先が異なる場合

社名			
住所	〒		
部署		TEL	
担当者名		メールアドレス	

3 最新の林業機械掲載の内容

- 掲載の単位は、説明文1ページと写真等1ページの組み合わせとなります。
- 希望する組数を記入ください。
- 複数の組（例えば2組）を希望する場合、基本、説明文2ページと写真等2ページとなりますが、説明文1ページと写真等3ページとすることもできますので、運営事務局にご相談ください（偶数ページのみ）。

区分	該当する 項目に○	内容	希望数
説明文1ページと写真等1ページの 組み合わせ			組
基本以外の組み合わせ		説明文 ページ 写真等 ページ	組

提出方法	期日までに電子メールまたはFAXにてお送りください。 一般社団法人林業機械化協会 担当：和佐、寺澤 FAX：03-5840-6218 電子メール：tenji@rinkikyo.or.jp
------	---

提出期限	5月22日（木）
------	----------

1 出展社情報

受付番号 (ブース)		出展社名	
住所	〒		
部署		電話番号(FAX)	
担当者名		メールアドレス	

2 請求先が異なる場合

社名			
住所	〒		
部署		TEL	
担当者名		メールアドレス	

3 調達・処分の内容

木材の規格	本数	処分 申込	処分時の形状(%)		
			4m程度	1m以下	チップ等
○丸太					
① 径級20cm程度 x 長級3m	本				
② 径級20cm程度 x 長級4m			※価格については、供給先と調整中ですので、決まり次第お知らせします。		
③ 径級30cm程度 x 長級2m					
④ 径級30cm程度 x 長級4m	本				
⑤ 径級40cm程度 x 長級2m	本				
○枝付き材					
⑥元口径30cm程度 x 長さ8.0m程度	本				

- (注) 1 竹材や上記以外の規格をご希望の場合、運営事務局に相談。
 2 「木材納品場所申込書 (P44)」にてブース内の木材の配置場所を提出。
 3 木材処分を申込み場合、処分申込に「○」を、処分時の形状に割合 (%) を記入。

提出方法	期日までに電子メールまたはFAXにてお送りください。 一般社団法人林業機械化協会 担当：和佐、寺澤 FAX：03-5840-6218 電子メール：tenji@rinkikyo.or.jp
------	--

提出期限	6月23日（月）
------	----------

1 出展社情報

受付番号 (ブース)		出展社名	
住所	〒		
部署		電話番号(FAX)	
担当者名		メールアドレス	

2 申請者（現場代理人）情報

施工（設計） 会社名			
住所	〒		
電話番号 (FAX番号)		メール アドレス	
現場担当者名		携帯電話 番号	

ご要望事項があればお知らせください。

- 2階建て構造や200㎡を超える建物は基本的に不可としますが、事情により2階建て構造とする場合、貨物コンテナ使用や大型テント等の規格外品を設置する場合など、事前にご相談ください。

提出方法	期日までに電子メールまたはFAXにてお送りください。 株式会社アクティオ 担当：相澤 FAX：03-6854-2024 電子メール：aizawa-mizuki@aktio.co.jp
------	--

提出期限

6月23日（月）

3 レイアウト図・平面図

○記載内容

- P21 ブース内レイアウトに必要な情報に従ってください。追加用紙可：A4又はA3。

※木材の申込みがある場合は、木材納品場所申込書（P44）に納品場所を記載ください。

提出方法

期日までに電子メールまたはFAXにてお送りください。

株式会社アクティオ

担当：相澤

FAX：03-6854-2024 電子メール：aizawa-mizuki@aktio.co.jp

提出期限

6月23日（月）

4 建物・工作物概要

区分	仕様：EX:アルミ製、防火対応テント等 サイズ（W×D×H）単位（m）	棟数	面積（㎡）
テント	仕様： W × D （柱芯） × H	単棟・連棟	
ユニットハウス コンテナ	仕様： W × D （柱芯） × H W × D （外壁中心） 基礎	単棟・連棟	
ゲート・看板 （工作物）	仕様： 高さ： m	単棟・連棟	

5 特記要望事項説明（原則禁止の事項に対する要望事項）

--

※内容に応じて追加金額が異なるため、申請後の見積もりといたします。

6 テント等の備品（税込み）

区分	規格	単価	数量	備考
テント	5.4m × 3.6m	17,600	張	
	3.6m × 2.7m	12,100	張	
テント側幕	1.5間(2.7m)	1,320	枚	
	2間 (3.6m)	1,760	枚	
	3間 (5.4m)	2,640	枚	
テント雨樋	2間	1,430	個	
	3間	2,200	個	

※出展料には、テント1張（5.4m × 3.6m）及び側幕（4面）が含まれています。

提出方法	期日までに電子メールまたはFAXにてお送りください。 株式会社アクティオ 担当：相澤 FAX：03-6854-2024 電子メール：aizawa-mizuki@aktio.co.jp
------	--

提出期限

6月23日（月）

7 立面図・展開図

○記載内容

- 建築の場合、P22 ユニットハウス及びコンテナ設置に必要な情報に従ってください。
- 4mを超える工作物はミルシートで鋼材の材質を証明できる構造計算可能な部材が必須となります。
- 工作物の場合、P25 サイン、看板、鉄塔の設置に必要な情報に従ってください。
- 用紙は適宜追加可（A4またはA3）

提出方法

期日までに電子メールまたはFAXにてお送りください。

株式会社アクティオ

担当：相澤

FAX：03-6854-2024 電子メール：aizawa-mizuki@aktio.co.jp

提出期限	6月26日（木）
------	----------

1 出展社情報

受付番号 (ブース)		出展社名	
住所	〒		
部署		電話番号(FAX)	
担当者名		メールアドレス	

2 木材納品場所位置図

(注)

1. 木材納付場所は、ブース内とし、位置を表示。
2. 木材の規格ごとに配置する場所が異なる場合は、木材の規格を表示。
3. 枝付き材は、枝のついている方向を表示。
4. 自社テント、通路や隣接する区画の出展社名を表示。

提出方法	期日までに電子メールまたはFAXにてお送りください。 一般社団法人林業機械化協会 担当：和佐、寺澤 FAX：03-5840-6218 電子メール：tenji@rinkikyo.or.jp
------	--

提出期限

7月24日（木）

1 出展社情報

受付番号 (ブース)		出展社名	
住所	〒		
部署		電話番号(FAX)	
担当者名		メールアドレス	

2 火元責任者

火元責任者名

3 火気使用・危険物施設等の内容

区分	容量・規格	数量	備考
発電機①	kVA	台	
発電機②	kVA	台	
発電機③	kVA	台	
消火器	ABC10型	台	
ストーブ		台	
コンロ		台	

4 火気使用・危険物施設等の配置図

- 以下に、配置を記載ください。又は、「ブース設営申請書③ レイアウト図・平面図」(P41)に該当項目を記載し、本届出書と共に提出ください。但し、既にブース設営申請書を提出している場合は、配置図は不要です。

--

提出方法

期日までに電子メールまたはFAXにてお送りください。

株式会社アクティオ

担当：相澤

FAX：03-6854-2024 電子メール：aizawa-mizuki@aktio.co.jp

提出期限

8月28日（木）

1 出展社情報

受付番号 (ブース)		出展社名	
住所	〒		
部署		電話番号(FAX)	
担当者名		メールアドレス	

2 搬入・搬出車両申込内容

希望日	入場希望時間	車両区分	積荷	作業時間

【申込内容の記入方法】

- 「希望日」と「入場希望時間」は、P30の搬入・搬出及び設営・撤去期間の範囲から日時を記入。
- 車両区分は、①（セミ）トレーラー、②クレーン車（ラフティック）、③トラック（8t車以上）、④トラック（8t未満～4t）、⑤トラック（4t未満）、⑥乗用車・バン等の区分から選択し記入。
- 「入場希望時間」及び「作業時間」は30分単位。
- 会期中、ブース内に留め置く車両は、作業時間の欄に「○」。

3 駐車証（会期中に駐車場を使用する車両用）

出展社駐車場用	枚	⑤トラック（4トン未満） ⑥乗用車・バン等のみ
出展社大型車両用駐車場用	枚	上記以外の大中型車両

- ・出展社大型車両用駐車場は、会期中のみ、夜間を通じて駐車できます。

提出方法

期日までに電子メールまたはFAXにてお送りください。
 一般社団法人林業機械化協会
 担当：和佐、寺澤
 FAX：03-5840-6218 電子メール：tenji@rinkikyo.or.jp

提出期限

9月11日（木）

1 出展社情報

受付番号 (ブース)		出展社名	
住所	〒		
部署		電話番号(FAX)	
担当者名		メールアドレス	

2 請求先が異なる場合

社名			
住所	〒		
部署		TEL	
担当者名		メールアドレス	

3 注文内容（税込み）

区分	規格	単価	数量	備考
テーブル	180×45×70cm	2,090	台	
パイプ椅子	プラスチック	770	脚	
発電機	3kVA	9,680	台	燃料別、消火器必要
ストーブ	だるまストーブ	11,000	台	燃料別、消火器必要
液晶モニタ	42インチ	84,700	台	映像ケーブル別
モニタスタンド		40,700	台	
DVDプレイヤー		40,700	台	映像ケーブル付
パンフレット卓上	A4・5段	4,730	台	
消火器	10号粉末	6,930	本	スタンド付き

※テントを希望される場合、ブース設営申請書③（P42）よりお申込みください。

提出方法	期日までに電子メールまたはFAXにてお送りください。 株式会社アクティオ 担当：石塚 FAX：03-6262-7436 電子メール：ringyoten-support@jei-m.com
------	--

提出期限	9月11日（木）
------	----------

1 出展社情報

受付番号 (ブース)		出展社名	
住所	〒		
部署		電話番号(FAX)	
担当者名		メールアドレス	

2 請求先が異なる場合

社名			
住所	〒		
部署		TEL	
担当者名		メールアドレス	

3 注文内容

燃料の種類	希望給油量		
	10月4日（土）	10月5日（日）	10月6日（月）
軽油	ℓ	ℓ	ℓ
灯油	ℓ	ℓ	ℓ

- ・単価は展示実演会時の価格を参考に定めます。別途、配送費がかかります。
- ・追加備品で、発電機、ストーブを申込んだ出展社は、注文をご検討ください。
- ・ガソリン及び他の燃料は取り扱っていません。
- ・**当日、申請量以上の追加給油は行いません。**
- ・燃料補給時にはブース関係者の立会いをお願いします。

当日、燃料給油時にお立合いいただく方は、出展者情報に記載のご担当者である必要はありませんが、給油量の確認と請求内容の承認をいただける立場の方をお願いします。

提出方法	期日までに電子メールまたはFAXにてお送りください。 株式会社アクティオ 担当：石塚 FAX：03-6262-7436 電子メール：ringyoten-support@jei-m.com
------	--

提出期限	9月18日（木）
------	----------

1 出展社情報

受付番号 (ブース)		出展社名	
住所	〒		
部署		電話番号(FAX)	
担当者名		メールアドレス	

2 請求先が異なる場合

社名			
住所	〒		
部署		TEL	
担当者名		メールアドレス	

3 注文数

		弁当①	弁当②	弁当③	お茶
9月30日（火）	会場設営	個	個	個	本
10月1日（水）	会場設営				本
10月2日（木）	搬入1日目				本
10月3日（金）	搬入2日目				本
10月4日（土）	搬入3日目	個	個	個	本
10月5日（日）	会期1日目	個	個	個	本
10月6日（月）	会期2日目	個	個	個	本
10月7日（火）	搬出1日目	個	個	個	本
10月8日（水）	搬出2日目	個	個	個	本

※弁当のメニュー及び価格については、供給先と調整中ですので、決定次第お知らせします。

※ご請求は個別請求となります。弁当会社からご請求書を直接お送りします。
 (弁当配送会社名) ●●株式会社 TEL0000-00-0000 担当者：○○

提出方法	期日までに電子メールまたはFAXにてお送りください。 株式会社アクティオ 担当：石塚 FAX：03-6262-7436 電子メール：ringyoten-support@jei-m.com
------	--